

VOLVO

240
SERIEN





ovanligt skulle inträffa, så håller du nog med om att 240-serien i mångt och mycket står i en klass för sig.

I den här broschyren berättar vi om de nya 240-modellerna. Men det bästa sättet att riktigt bekanta sig med en bil är förstås att prova själv.

Nya Volvo 240.

Några av årets nyheter:

- 1 Nya ljus fram.
- 2 Nya stötfångare.
- 3 Nya bakljus på 245-modellerna.

- 4 Nya eleganta lister runt alla rutor.
- 5 Helt ny utformning av instrumentbrädan.
- 6 Den nya smidiga B 23 A-motorn på 112 hk DIN.

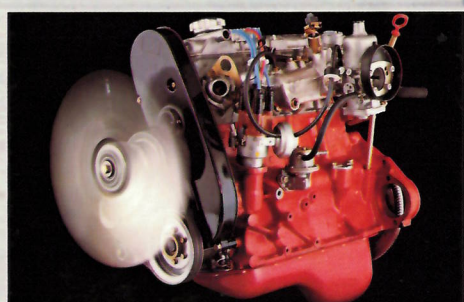

Volvo är inte som andra bilar.

Det första du kommer att tänka på när du hör ordet Volvo är förmodligen säkerhet. Och det är inte särskilt konstigt, för över hela världen är Volvo nära nog en synonym till modernt bilsäkerhetstänkande.

Men Volvo står för mycket mer.

T.ex. en unik kombination av tillförlitlighet, lång livslängd och komfort som gör att du får ovanligt mycket bil för pengarna, när du väljer en Volvo i 240-serien.

Du hittar en hel del nyheter på årets modeller. Den nya fronten, de

kompakta stötfångarna och de nya strålkastarna (som även har sidoljusfunktion) gör exteriören ännu smäckrare. Och när du sätter dig bakom ratten upptäcker du att instrumentbrädan fått en helt ny utformning.

240-seriens bensenmodeller finns i

två varianter – DL och GL. DL-varianten är försedd med Volvos berömda B 21 A-motor och har en ovanligt riklig standardutrustning. I GL-varianterna hittar du dessutom t.ex. färgat glas, backspegel av vidvinkeltyp och spoiler. Under motorhuven

på GL-varianterna sitter Volvos nya smidiga B 23 A-motor på hela 112 hk DIN.

Lägg därtill Volvos extra säkerhetsmarginal – den Dynamiska Säkerheten – som hjälper dig att hålla dig kvar på vägen om något



Välj den Volvo som passar dig bäst.

Volvos 240-serie erbjuder ett stort antal varianter. Du kan välja mellan 2-, 4- och 5-dörrarsmodeller. DL-varianterna är utrustade med B 21 A-motorn på 102 hk DIN – byggd för säkra omkörningar i normala landsvägsfarter och med utmärkt segdragningsförmåga.

GL-varianterna kan du få antingen med den vassa men ändå snåla B 23 A-motorn på 112 hk eller Volvos berömda dieselmotor D 24 – världens första sexcylindriga personbilsdiesel.

Volvo 242 finns enbart i DL-version, men övriga modeller kan också erhållas i den mera påkostade GL-

varianten, som t.ex. har manuell växellåda med överväxel som standard. GL-varianterna ger dessutom många möjligheter till specialutrustning redan i fabriken t.ex. metalliclack, servostyrning, plyschklädsel, aluminiumfälgar och soltak (på sedan-modellerna).





Gör det bekvämt för dig.

Komfort är inte bara att sjunka ner i en mjuk fåtölj. Visst är sätena mjuka och sköna i en Volvo – men dessutom ger de det stöd man behöver för att man ska kunna åka bekvämt timme efter timme.

Volvos berömda förarstol är resultatet av ett nära samarbete mellan Volvos konstruktörer och en rad framstående experter på ortopedi. Den har t.ex. ett justerbart svankstöd som gör att påfrestningarna inte blir så stora där ryggen är som känsligast. En annan viktig komfortdetalj är att stolen är eluppvärmd i sits och rygg. Värmen slås automatiskt på när det blir kallare än +14°C.

Med hjälp av bekväma reglage ställer du lätt in stolen så att den passar just dig.

Även i baksätet åker man bekvämt under långturen. Det är utformat för bästa möjliga åkkomfort och där finns ovanligt gott om svängrum för både armar och ben.

Volvo 240 är mycket lättkörd. Alla reglage är lätta att nå – när du sitter bakom ratten känner du att allt sitter där det ska, och den känslan har du kvar även efter flera timmars körning.

1. Den berömda Volvo-stolen med genombrutet nackstöd och det unika justerbara svankstödet.

2. Förarsätet kan ställas in steglöst ända till fullt nedfällt läge.

3. Vänddiametern är så snäv som 9,8 meter – mindre än hos många småbilar.

4. 14 inblåsningpunkter – separata baksörjer för en jämn genomventilation. En termostat håller temperaturen på en behaglig nivå. Du ställer själv in värme, defroster, friskluft etc. exakt som du vill ha det.

5. Du kommer att uppskatta alla små omtänksamma detaljer som t.ex. det belysta handskfacket med nedfällbart "bord" och make up-spegel.

6. GL-varianterna kan fås med plysch- eller textilkädsel.

7. En exklusiv Volvo-detalj: en lucka i baksätet som gör att du kan lasta långa, smala och bräckliga saker (de är väl skyddade inne i bilen) även i sedan-modellerna. För att skydda klädsel och passagerare finns som tillbehör en särskild skyddspåse.

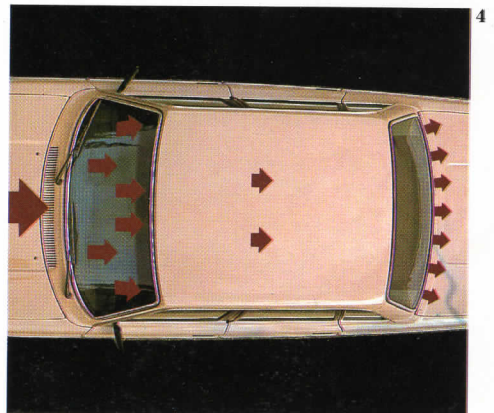

Sätt dig bakom ratten.

I dagens trafik gäller det verkligen att inte släppa på uppmärksamheten. Antingen du kör på motorväg eller i tät stadstrafik måste du hela tiden vara på alerten. Du ska inte bara ta emot en mängd olika informationer utan också kunna reagera på bråkdelen av en sekund när det händer något.

Därför måste förarmiljön vara så utformad att du hela tiden har maximal överblick både över trafiken och alla instrument. Samtidigt som du snabbt och bekvämt ska kunna nå alla reglage.

Komforten är förstås också viktig

för förarmiljön, och till den bidrar den världsberömda Volvo-stolen. Liksom det högeffektiva värme- och ventilationssystemet.

Den information du hela tiden måste ta del av kan delas upp i två områden: den information du får inne i bilen och den du får utifrån.

Låt oss först titta på informationen utifrån. Från förarplatsen har du ovanligt god runt-om-sikt – hela 91%. Effektiva torkare/spolare, elektriskt uppvärmd bakruta, stora bländfria backspeglar och ett värme/ventilationssystem som gör att det inte bildas imma eller frost på rutorna ser till, att du alltid har bra sikt hur vädret än är. GL-modellernas backspegel på förarsidan är av vidvinkeltyp, vilket innebär att den "döda vinkeln" reduceras till ett minimum.

Instrumenteringen är ovanligt komplett. Redan när du sätter dig får du den första informationen – en ljud- och ljussignal påminner dig om att ta på dig bilbältet. Under körningen varnas du t.ex. för bromskrets bortfall, om en glödlampa gått sönder etc. Till och med när du lämnar bilen fungerar signalsystemet: en varningssignal ljuder om du lämnat nyckeln i tändningslåset eller glömt att slå av ljuset.

Det är viktigt för säkerheten att du kan nå alla reglage snabbt. Därför når du alla de viktigaste utan att ta händerna från ratten: reglagen för körriktningssvisarna och hel/halvljus sitter på rattstångens vänstra sida, reglagen för vindrute- och strålkastartorkare/spolare på den högra. Och



som du ser på bilden är även övriga reglage mycket lätta att nå.

Öppningen till höger på instrumentbrädan är avsedd för extrainstrument, och som du ser finns två extra "hyllor" för kartor, solglasögon etc.

Nu när du vet lite mer om vår filosofi förstår du bättre varför förarmiljön i en Volvo är utformad som den är. Visst ser den inbjudande ut – och det är ju bra – men det viktigaste är förstås att den är så förnuftig.

1. De bländfria yttre backspeglarna ställs in inifrån bilen.

2. Överväxeln kopplas automatiskt ur så fort du växlar ner. Därför riskerar du inte att avmisstag få in överväxeln när du lägger in ffran igen.

3. Du kan få alla modeller i 240-serien med Volvos bekväma automatlåda.

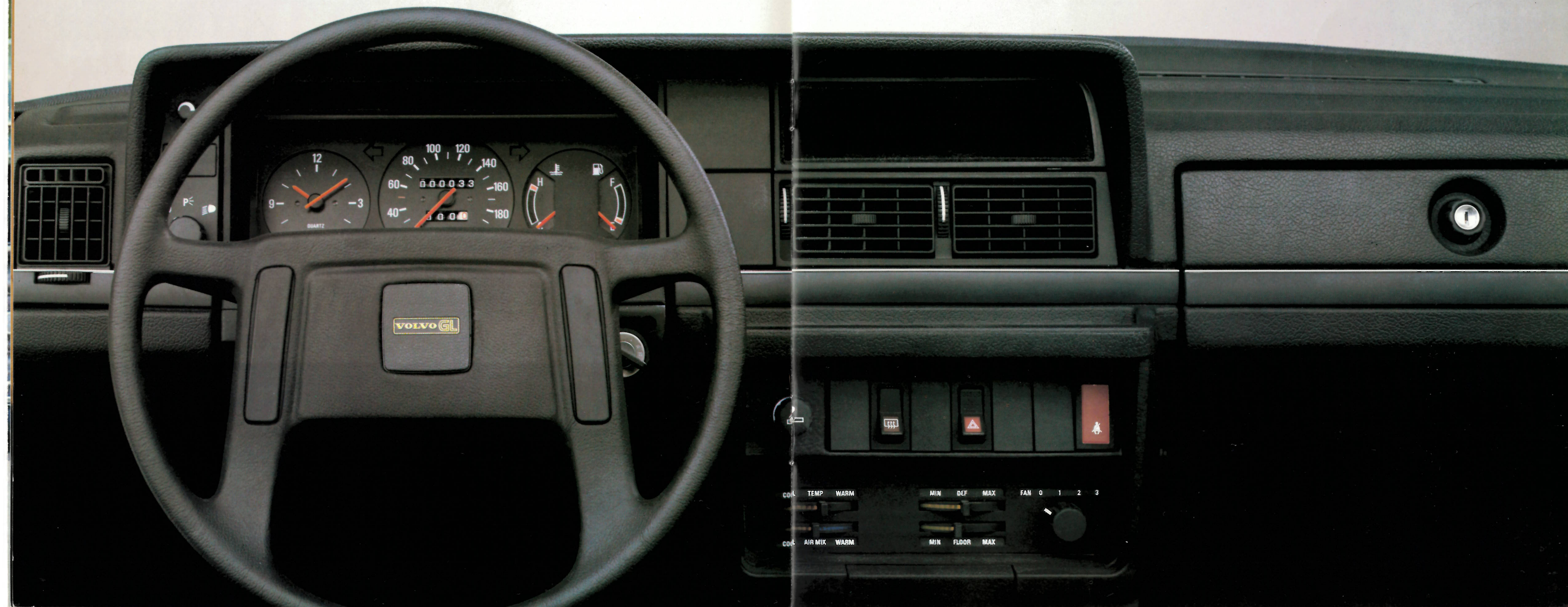



Den tysta bekväma dieseln.

Volvos D 24-motor är världens första sexcylindriga personbilsdiesel. De viktigaste skillnaderna jämfört med traditionella dieslar är virvelkammaren och den kuggremsdrivna överliggande kamaxeln, som gör att Volvo-dieseln är praktiskt taget lika tyst och vibrationsfri som en bensinmotor.

Den låga ljudnivån och frånvaron av "dieselknack" har verkligen uppmärksammats av motorjournalister från hela världen.

Volvos diesel har en max. effekt på 82 hk DIN vid 4800 varv och ett max. vridmoment på 14,3 kpm DIN vid 2800 varv. Du kan välja mellan automatlåda och 4-växlad manuell låda med överväxel. Accelerationen från 0-100 är 17,5 sekunder – ovanligt bra siffror för en diesel.

Det är inte bara den låga ljudnivån som gör Volvo 244 GL D6 till en ovanligt bekväm diesel. Detaljer som servostyrningen, Volvo-stolen och de väl avstämde färgerna i inredningen gör sitt till för körglädjen. Mil efter mil. Timme efter timme.

De ekonomiska argumenten för dieseldrift är välbekanta. Men Volvos diesel ger dig dessutom acceleration och styrka i en klass för sig.

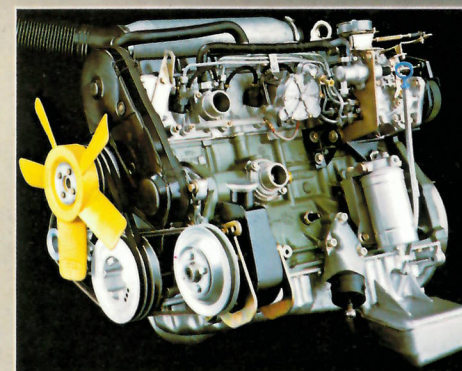

Det är egentligen bara när du ska betala bränsleräkningen som du tänker på att du kör en diesel istället för en bensindriven bil – för du spar ju en hel del i kronor och ören. Volvo Diesel finns som sedan och herrgårdsvagn i GL-utförande.

D 24-motorn är världens första sexcylindriga personbilsdiesel.



När du behöver extra utrymme.

Herrgårdsvagnarna i 240-serien har samma fina egenskaper som sedanmodellerna – komfort, driftsäkerhet, säkerhet och ekonomi (mycket bil för pengarna). Ja, t.o.m. samma snäva vänddiameter. Men till allt



detta får du ett bagagerum på hela 1,2 m³. Och räcker inte det – fäll ner baksätet och du får ett 188 cm långt lastrum på inte mindre än 2,15 m³. Under bagagerummet finns dessutom ett dolt utrymme på 59 dm³ som i första hand är tänkt för sådant man inte vill ska vara i vägen eller synas när bilen står parkerad.

Den stora baddörren är extra lätt att öppna tack vare gasfjädringen. Bakrutan har både elektrisk uppvärmning och torkare/spolare.

En nyhet som betyder ännu större säkerhet är att man kan se bakljusen även från sidorna.

Andra skillnader jämfört med tidigare modeller är att även behållaren för bakrutespolaren är placerad i

motorrummet – alltså enklare påfyllning. Dessutom har ljudet från vattenpumpen minskats eftersom denna numera också är placerad i motorrummet.

Volvo 245 finns i DL- och GL-versioner med olika motorer och olika grad av utrustning. Alla detaljer om detta hittar du på sista uppslaget.

Bygg din egen Volvo GL.

Du har stora möjligheter att utrusta din Volvo GL efter ditt personliga tycke och smak. När du bestämmer dig för bilen bestämmer du också vilken extra utrustning du vill att vi ska bygga in i den redan vid fabriken.

Allt det här kan du välja bland för att ge din GL ytterligare elegans och komfort:

Servostyrning. Centrallås (med en enda nyckelvridning låser du och låser du upp samtliga dörrar). Elmanövrerade fönsterhissar. Elmanövrerade yttre backspeglar. Differentialbroms. Luftkonditionering. Metallic-lack. Plyschklädsel. 20-ekriga aluminiumhjul. Sollucka – en detalj man inte gärna vill vara utan, när man en gång vant sig vid den.

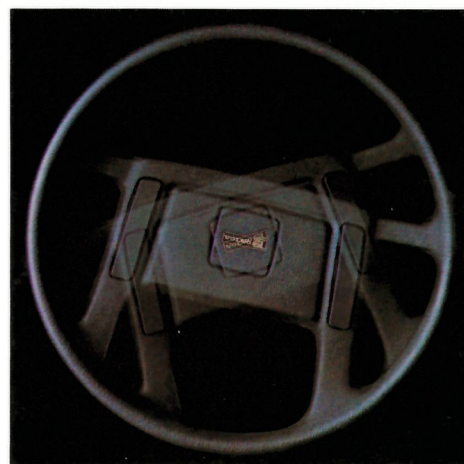

Den dynamiska säkerheten – Volvos extra säkerhetsmarginal.

Dynamisk Säkerhet betyder att du har en bil som du alltid kan lita på. En bil som är lydig och följsam även i svåra situationer och som inte kommer med några obehagliga överraskningar, även om du vrider för häftigt på ratten eller trampar för hårt på bromsen. Med andra ord: en bil som gör att du kan köra avspänt och känna verklig körglädje.

Har du inte kört Volvo på ett tag kommer du att bli verkligt angenämt överraskad när du sätter dig bakom ratten i en av de nya modellerna!

Kraft när du verkligen behöver den.

Idag blir ingen imponerad om du sätter iväg så asfalten veckar sig, så

fort det blir grönt ljus. Men visst behöver du i många situationer kunna accelerera snabbt – t.ex. vid omkörning – och accelerationsresurserna är en viktig del av Volvos dynamiska säkerhet.

Därför är Volvos motorer byggda så att de ger snabb acceleration när du verkligen behöver det – i de fartregister där du normalt färdas. Dvs. 70–110 km/tim.

Bromsar som alltid fungerar.

Volvo 240-seriens triangeldelade tvåkrets bromssystem ger både 80% bromsverkan och kursstabilitet även om en bromskrets skulle råka ur funktion. Den unika stegkolven gör att du inte nämnvärt behöver öka trycket på bromspedalen i en sådan situation. Det måste man i de flesta andra bilar, vilket lätt kan skapa en panikkänsla – ”bromsen tar inte”.

En styrning som du alltid behärskar.

I Volvos exakta och lättmanövrerade kuggstångsstyrning är reaktionstiden mellan ratt rörelse och hjulrörelse avvägd så att bilen svarar precis så snabbt som du har möjlighet att klara av.

Konstanta hjulvinklar och spårvidd = bra väghållning.

Volvos framvagnsupphängning med kraftiga fjäderben ger en mjuk och behaglig gång. Bak har Volvo 240-serien en s.k. stel, dvs. odelad, bakaxel som i kombination med bl.a. kraftiga krängningshämmare ger hjulen en konstant vinkel mot vägbanan. Hjulens maximala anliggningsyta behålls också under mycket häftiga manövrar.

Tillsammans betyder detta ovanligt goda köregenskaper också vid hård kurvtagning.

1. Det triangeldelade tvåkrets bromssystemet behåller 80% av sin bromsverkan även med en bromskrets ur funktion.

2. Volvos motorer ger sitt bästa i det fartregister man mest färdas: 70–110 km/tim.

3. Den nära nog idealiska viktfordelningen och den avancerade hjulupphängningen ger Volvo ovanligt goda vägegenskaper.

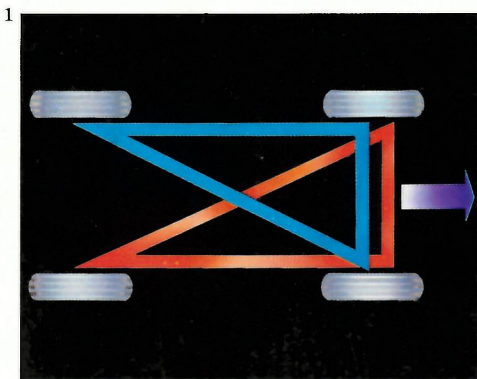

Teknisk information	242/244/245 DL	244/245 GL	244/245 GL D6
Motor			
Motorbeteckning	B 21 A	B 23 A	D 24
Motortyp	Rak 4-cyl.	Rak 4-cyl.	Rak 6-cyl.
Cylindervolym, cm ³	2127	2316	2383
Cylinderdiameter/Slaglängd, mm	92/80	96/80	76,5/86,4
Max. effekt kW DIN vid v/sek (hk DIN vid v/min)	78/88 (106/5250)	82/83 (112/5000)	60/80 (82/4800)
Max. vridmoment Nm DIN vid v/sek (kpm DIN vid v/min)	172/42 (17,5/2500)	185/42 (18,9/2500)	140/47 (14,3/2800)
Kompression/Oktantal	9,3:1/97	10,3:1/97	23,0:1/Diesel
Bränslesystem	Förgasare	Förgasare	Diesel
Motorblock och cylinderhuvud	Gjutjärn/lättmetall	Gjutjärn/lättmetall	Gjutjärn/lättmetall
Ventilsystem	Överliggande kamaxel	Överliggande kamaxel	Överliggande kamaxel
Transmission			
Manuell växellåda	4-växlad	4-växlad med överväxel	4-växlad med överväxel
Automatisk växellåda	3-steps med momentomvandlare	3-steps med momentomvandlare	3-steps med momentomvandlare
Kylsystem			
Frostskyddat och slutet. Volym (liter)	9,5	9,5	9,4
Elsystem			
Batteri	12 V/60 Ah	12 V/60 Ah	12 V/90 Ah
Generator	55 A	55 A	55 A
Tändsystem	Mekaniskt	Mekaniskt	Diesel
Bränsletank			
Säkerhetsplacerad vid bakaxeln. Volym (liter)	60	60	60
Styrinrättning			
Kuggstångsstyrning. Delad rattstång av säkerhetstyp. Utväxling	21,4:1	21,4:1	17,3:1
Antal rattvarv mellan fulla utslag	4,3	4,3	3,5
Vänddiameter, m	9,8	9,8	9,8
Hjul			
Stålraddäck, 14"	175 SR ¹⁾	175 SR ¹⁾	175 SR ¹⁾
Fälgar	5,0 J-14 ²⁾	5,5 J-14"	5,5 J-14"

¹⁾ 245 har 185 SR. ²⁾ 245 DL har 5,5 J-14".

Garantier.

Alla nya Volvo personvagnar av 1981 års modell levereras med 3-årig vagnskadegaranti, den välkända PV-garantin. Självrisken är 1000:- + moms. Dessutom 12 månaders nybilsgaranti.

Volvobilarna anpassas till olika marknader genom variationer i standardutrustning. Därför kan vissa bilder i broschyren visa bilar med utrustning som inte är standard på den svenska marknaden.

Fabriken förbehåller sig rätt till ändring av konstruktion och utrustning utan föregående meddelande.

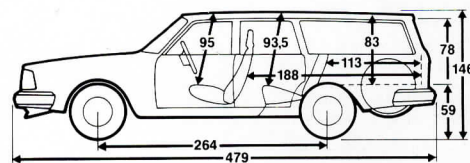
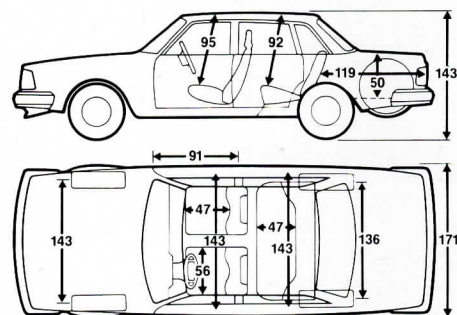

Bränsledeklaration enligt Konsumentverkets riktlinjer

Modell	Motoreffekt hk/kW DIN	Växellåda	Stadskörning l/mil	Landsvägskörning l/mil	Blandad körning l/mil	Rekommenderat oktantal
242, 244, 245 DL	106/78	manuell	1,12	0,75	0,95	97
242, 244, 245 DL	106/78	automat	1,22	0,85	1,05	97
244, 245 GL	112/82	manuell/överväxel	1,10	0,68	0,91	97
244, 245 GL	112/82	automat	1,20	0,85	1,04	97
244, 245 GL, Diesel	82/60	manuell/överväxel	0,90	0,65	0,80	diesel
244, 245 GL, Diesel	82/60	automat	0,95	0,80	0,90	diesel

Utrustning	242 DL B 21 A	244 DL B 21 A	244 GL D6 D 24	244 GL B 23 A	245 DL B 21 A	245 GL D6 D 24	245 GL B 23 A
Eluppvärmd förarstol	●	●	●	●	●	●	●
Justerbart svankstöd/fram	●	●	●	●	●	●	●
Inställbar sitthöjd/förarstol	●	●	●	●	●	●	●
Nackskydd/fram	●	●	●	●	●	●	●
Dörrfack	●	●	●	●	●	●	●
Bältespåminnare	●	●	●	●	●	●	●
Klocka med kvartselektronik	●	●	●	●	●	●	●
Eluppvärmd bakruta	●	●	●	●	●	●	●
Färgat glas runt om			●	●		●	●
Intervalltorkare	●	●	●	●	●	●	●
Spolare och torkare till bakrutan					●	●	●
Glödtrådsvakt	●	●	●	●	●	●	●
Triangeldelet 2-krets bromssystem	●	●	●	●	●	●	●
Varningslampa för bromskrets bortfall	●	●	●	●	●	●	●
Varningssummer för ljus och tändningsnyckel	●	●	●	●	●	●	●
Bagagerumsbelysning	●	●	●	●	●	●	●
Låsbart handskfack med make up-spegel	●	●	●	●	●	●	●
Handskfacksbelysning	●	●	●	●	●	●	●
Barnsäkra dörrlås/bak		●	●	●	●	●	●
Servostyrning			●	○		●	○
Servoassisterade skivbromsar runt om	●	●	●	●	●	●	●
Ventilerade bromsskivor/fram				●			●
Sollucka			○	○			
Metallic-lack			○	○		○	○
Plyschklädsel			○	○		○	○
Manuell växellåda med överväxel			●	●		●	●
Automatväxellåda	○	○	○	○	○	○	○
Spoiler				●			●
Elektriska fönsterhissar			○	○		○	○
Inifrån justerbara backspeglar	●	●	● ¹⁾	● ¹⁾	●	● ¹⁾	● ¹⁾
Luftkonditionering				○			○
Förberedd för radiomontering	●	●	●	●	●	●	●
Centrallås			○	○		○	○
Lättmetalfälgar			○	○		○	○
Nivåreglering			○	○		○	○

1) Vidvinkelspegel på vänster sida.

● Standard ○ Mot pristillägg



VOLVO